

педагогічної недосвідченості використовують комп'ютерні ігри, як засіб маніпуляції, не розуміючи, що вони не стимулюють дитину до слухняності, а навпаки посилюють її залежність. Фраза: «Зроби домашнє завдання, а потім я дозволю тобі грати скільки завгодно» можна прирівняти до фрази: «Зроби домашнє завдання і кури, пий скільки тобі завгодно». Ігри деформують психіку дитини.

Телевізор – ніби то він вже і не популярне можна сказати, але до нього так звикли що за часту включається «просто для звукового фону», а в цей час те що ми ніби то не слухаємо відкладається і підсвідомості. Раніше головною проблемою були фільми, які показували модель поведінки, яка не відповідає дійсності. Зараз фільми відійшли на другий план і перше місце зайняли шокуючі програми. З одної сторони вони залякують, а з іншої занадто розкривають тему. Наприклад, якщо це тема про наркотики, то називають назву препарату який можна купити без рецепту, в якому саме магазині продають неповнолітнім алкоголь, як саме можна викрасти якусь річ з магазину. Дорослих людей – це залякує, а підліткам – це дає повну інформацію.

У сучасній школі виносять встигаємість, звітність, «галочки» на перший план, а потім вже діти. Дуже мало викладачів які працюють за ідею, хоча на це є свої причини. Вважає, як для ХХІ століття, педагогічна та психологічна недосвідченість батьків. Для покращення ситуації психологові необхідно працювати не тільки з дітьми, а й з викладачами і батьками. А для ідеалу ситуації, думка психолога повинна бути головною при прийому на роботу вчителя. Саме так, сумісна робота значно покращила б ситуацію освіти в Україні.

Список використаних джерел

1. Вікова та педагогічна психологія : Навчально-методичний посібник для вузів / Валерій Миколайович Поліщук . – Суми : Університетська книга, 2006 . – 219 с.
2. Соціологія - Вербець В.В. - Навчальний посібник. - К.: КОНДОР, - 2009. - 550с.
3. Диференціальна психологія. Навчальний посібник. Палій А. А. Видавництво : К.Академія Рік видання : 2010 Сторінок: 432с.
4. Вікова психологія. Навч. пос. , Сергеєнкова О.П. К.: Центр учбової літератури, 2012. 376 с.
5. Сухомлинський В.О. Народження громадянина / Вибрані твори: В 5-ти т. - Т.3. - К.: Рад. школа, 1977. - 582 с.

Жорнова М. М.

Толерантність як багаторівнева характеристика особистості студента

Незважаючи на те, що проблемі толерантності присвячено значну кількість наукових досліджень, вона залишається відкритою і сьогодні:

потребує досконалого теоретико-емпіричного вивчення для розширення меж психологічного портрету толерантної особистості, задоволення потреб в розвитку толерантних стосунків людей, безпеки соціальної взаємодії у сучасному суспільстві. Особливо актуальною вона є для студентів, які знаходяться за крок до досить жорстокого дорослого життя і як ніхто інший повинні розвивати одну з рис гармонійно розвиненої особистості - толерантність.

Проведене нами дослідження мало мету - визначити психологічні особливості толерантності як багаторівневої характеристики особистості студента.

Слід зазначити, що толерантність як соціально - психологічний феномен і на сьогодні не має чіткого визначення. Для української мови поняття «толерантність» відносно нове і однозначного тлумачення поки що не має. Скажімо до тлумачного словника-довідника таке поняття не включено [11,с.314]. Соціологи під толерантністю розуміють – терпимість до чужого способу життя, поведінки, поглядів, ідей, вірувань. Психологи трактують толерантність як відсутність або позбавлення емоційного реагування на який-небудь несприятливий чинник внаслідок зниження чутливості до його впливу [2].

Вільна енциклопедія «Вікіпедія» надає таке визначення - це здатність приймати щось, не схвалюючи це. На індивідуальному рівні – це здатність сприймати без агресії думки, які відрізняються від власних, а також – особливості поведінки та способу життя інших [12].

Опрацьовуючи роботи вітчизняних і зарубіжних дослідників та науковців, ми зустрічалися з різними визначеннями толерантності та її видів. Зокрема, В.Лекторський: визначав толерантність як повагу до чужої позиції в поєднанні з настановою на взаємну зміну позицій [5,с. 54]; В.А.Петрицький та А.В.Зімбулі вважали, що існує такий вид толерантності як терпимість, який можна охарактеризувати як квазітерпимість (guasi –(лат) – ілюзорні, несправжні) [3,с.23]. О.В.Андрієнко стверджував, що толерантність може бути розділена на позитивну (істинну, що передбачає свідоме прийняття можливості інших позицій щодо певного питання або об'єкта) та негативну - квазітолерантність, яка являє собою лише вдавану терпимість і не виходить за межі суто зовнішньої стриманості поведінкових реакцій [1,с.43]; Г.Олпорт виявив, що розвиток особистості та толерантності відбувається у взаємодії з соціумом [13]. За А.Маслоу, трактування феномену толерантності відкриває шлях до розуміння сутності людини з позиції її самоактуалізації. Терпимість – це один з можливих шляхів самоактуалізуючої особистості; К.Роджерс, поєднув термін „емпатія”, з толерантністю, зокрема характеризує його як „відсутність гордовитості”, а також схильність надавати допомогу оточуючим у вирішенні різних проблем без натиску та директиви [9; 10]. У цьому принципі закладена „повноцінно функціонуюча особистість”.

На думку П.Кінга, «бути толерантним» означає терпіти, переносити, миритися з людиною, діяльністю, ідеєю тощо, якої насправді не схвалюєш[4].

Типологію толерантності (типи А та Б) представили О.Б.Орлов та О.З.Шапіро [7].

Для студентського віку типовим є максималізм і категоричність оцінок, які не завжди свідчать про принциповість і можуть призвести до конфліктів. Саме на цьому етапі важливо для особистості усвідомлювати цінність моральних якостей та проявляти їх у повсякденному житті. Однією з таких якостей повинна бути саме толерантність.

Для проведення психологічного дослідження нами було обрано дві методики: «Діагностика доброзичливості (по шкалі Кемпбелла)», та «Діагностика комунікативної толерантності (В.В.Бойко)», мета яких дослідити особистісне ставлення до себе та інших людей, а також поведінку у реальному спілкуванні. Методики були обрані у відповідності з метою роботи.

Також були використані методи дослідження: спостереження, бесіда, якісна та кількісна математична обробка результатів, порівняння.

Вибірку дослідження склали 50 студентів віком від 18 до 22 років, які навчаються на 2-4 курсах (факультет інженерної механіки Криворізького національного університету, факультет менеджменту та міжнародної економіки Криворізького економічного інституту ДВНЗ Криворізького національного університету, факультет іноземних мов Криворізького педагогічного інституту ДВНЗ Криворізького національного університету), серед яких 15 юнаків та 35 дівчат.

Досліджувані – студенти – є оптимальним контингентом для вивчення толерантності як системної характеристики особистості за тієї причини, що студентство – це період розвитку, що найбільшою мірою виявляє залежність від конкретних соціально-історичних умов. Тому студенти найбільш сензитивні до змін у суспільстві, до трансформації ціннісних орієнтацій і смислоутворювальних життєвих установок, зокрема пов'язаних зі ставленням до інших. Графічно можна представити отримані результати у вигляді діаграм (Рис.1, 2).



Рис.1. Діагностика доброзичливості (по шкалі Кемпбелла)



Рис.2. Діагностика комунікативної толерантності (В.В.Бойко)

За діагностикою доброзичливості (по шкалі Кемпбелла) нами було отримано результати по першій групі: середній показник доброзичливого відношення до інших – 66,7 % опитуваних, низький показник - 33,3%. У даній групі не було опитуваних з високим показником рівня доброзичливості. Переважна більшість студентів даної групи, згідно з результатами тестів, вважає, що віра в інших є основою виживання в наш час та здатність допомагати одне одному складає одну з найкращих сторін нашого життя. Студентський вік – час максимального розвитку особистісних якостей. Вхідження в нову соціальну групу у зв'язку зі вступом до ВНЗ проявляє здатність адаптуватися до нового середовища, а вже вона визначає, яким буде відношення до оточуючих.

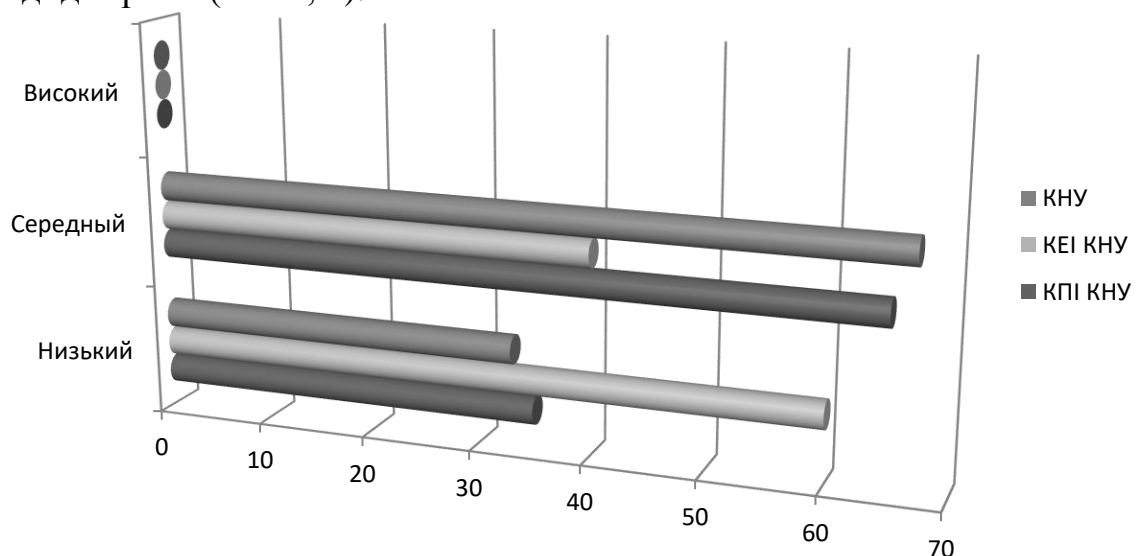
У другій групі переважає низький показник рівня доброзичливості, який становить 60%, середній рівень – 40%, високий, як і в першій групі відсутній. Незважаючи на те, що за результатами опитування превалює показник низького рівня, все ж майже вся група підтримує думку, що основна функція ділових відносин виражається через допомогу один одному та «договір дорожчий за гроші» – найкраще правило в наш час. Прихильність більшості до даних тверджень є очікуваною, адже саме друга група більш тісніше, у порівнянні з двома іншими, пов'язана з економічною сферою і діловими відносинами. Варто зауважити, що в даний віковий період дуже гостро постає питання спочатку вибору майбутньої професії, а потім її відповідності до життєвих очікувань. Загострення суперечностей, які можуть виникнути, призводить, як зазначав Ю.Самарін, до кризи професійного вибору. Толерантність в такому випадку матиме досить низькі показники.

Що стосується третьої групи, то згідно з отриманими результатами, середній показник серед студентів – 65%, низький – 35%, високий – відсутній. Проводячи аналіз відповідей, ми встановили, що студенти факультету іноземних мов більш прихильні до суджень: друзі та співробітники є найкращим гарантом безпеки; там, де є воля, є й результат;

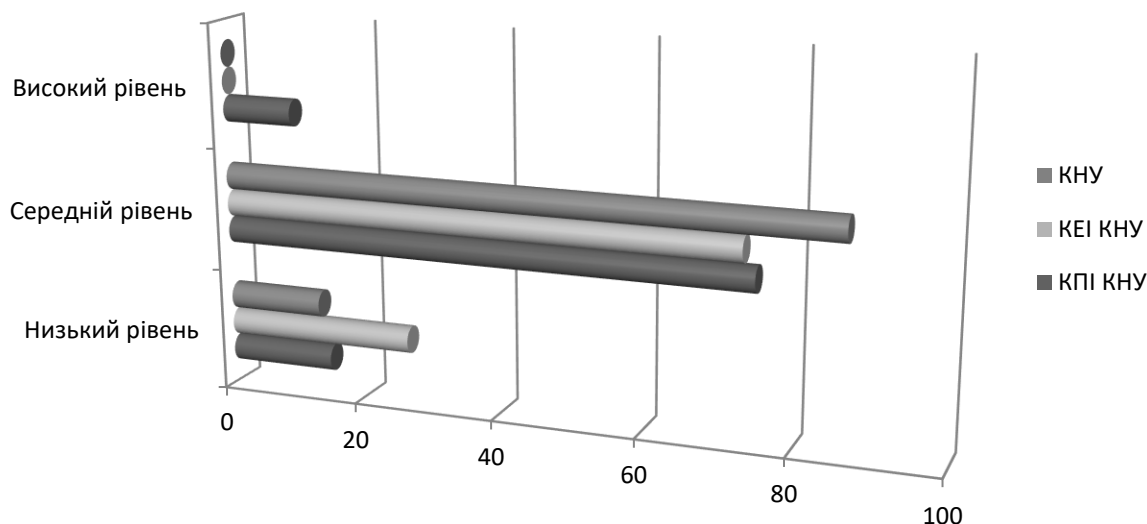
віра в інших є основою виживання в наш час. Як ми бачимо, в цій групі поєднуються чинники впливу на особистість двох попередніх груп. Особистісні здібності із взаємодією з соціальною стороною (оточення, напрям освіти) допомагають студентам спрямовувати свій розвиток з урахуванням як внутрішніх прагнень, так і зовнішніх вимог. Складність становлення особистісних рис, на яку наголошував Б.Ананьєв, як невід'ємну частину юнацького віку, визначає як відбувається розвиток толерантності у конкретної особистості.

Порівнюючи отримані результати по трьох групах, ми бачимо, що найбільша кількість студентів, які мають середній рівень навчається в першій групі (факультет інженерної механіки), найменша – в другій (факультет менеджменту та міжнародної економіки). Рівень доброзичливості студентів - гуманітаріїв, хоч і не на багато, але все ж менший від студентів факультету інженерної механіки.

Під час проведення опитування за діагностикою комунікативної толерантності (В.В.Бойко), ми помітили, що реакція на деякі поставлені питання є неочікуваною. Багато хто зі студентів мали труднощі з обранням відповіді і були деякою мірою здивовані власним результатом. Вони відкрили для себе деякі якості, на які раніше не звертали увагу і вважали неприйнятними собі. Відповідно до отриманих результатів у першій групі кількість опитуваних, у яких виявився середній рівень загальної комунікативної толерантності 86,6%, низький – 13,4%. Серед них найвищий бал, що свідчить про низький рівень терпимості до людей в аспекті відношень категоричності та незмінності оцінки стосовно оточуючих.

Особлива нетерпимість проявлялась до осіб з низьким інтелектуальним рівнем. Це пояснюється тим, що у студентському віці дуже добре розвинене абстрактно-логічне мислення, що зумовлює появу не тільки нового інтелектуально рівня, але й відповідної потреби: починаються вестися суперечки про абстрактні предмети, про які майже нічого невідомо студентам, але на які намагаються дати відповіді, покладаючись на власний досвід чи інтуїцію. Терпимість до осіб, які не можуть задовольнити потребу студента у спілкуванні, значно знижується.

Друга група характеризується середнім та низьким рівнем комунікативної толерантності, що становить відповідно 73,3% та 26,7%. Опитувані даної групи найбільш терпимі в аспекті схильності перевиховувати інших. Найменшу терпимість вони проявляють по відношенню до ступеня вміння приховувати неприємні враження при зіткненні з некомунікабельними якостями людей. Хоча доведено, що людина у юнацькому віці може не тільки приховувати, а й маскувати свої почуття, в нашому опитуванні було виявлено, що студенти досліджуваної групи керуються емоційними сплесками під час спілкування з некомунікабельними людьми, їм дуже важко приховати неприязнь до неприємної або самовпевненої людини. Особливо юнаки притримуються думки, що на грубість необхідно відповідати тим же.

Комунікативна толерантність у третій групі має найкращий результат, в порівнянні з двома іншими групами. 10% опитуваних мають високий рівень, 75% - середній та 15% - низький. Обробляючи результати студентів, у яких було виявлено високий рівень загальної комунікативної толерантності, ми звернули увагу на те, що стосовно більшості аспектів вони проявляли високу терпимість. Найбільш розвинена у них здібність сприймати індивідуальності людей, що їм зустрічаються. Вони спокійно та безконфліктно реагують на повільних або метушливих осіб, на них позитивно впливають оригінальні та нестандартні особистості. Це спричинено тим, що у студентському віці відбувається свідомо саморегуляція основних видів поведінки та закріплюються навички міжособистісного спілкування. Опитуваним, що мали середній та низький рівень загальної комунікативної толерантності була притаманна тенденція до перевиховання інших та підлаштовування їх себе. У юнацькому віці оціночні судження, що визначаються власним ідеалом, спрямовані на знаходження відповіді на питання, як людину бачать її оточуючі. Пізніше самооціночні судження молодих людей визначаються синтезом різних видів оцінок оточуючих, результатами діяльності та спрямовані на пошук своєї значимості для інших та для самого себе.

Таким чином, визначаючи загальний рівень комунікативної толерантності, ми виявили, що найкращий результат показали студенти факультету іноземних мов. Наше дослідження підтверджує думку Л.Почебут щодо сторони комунікативних здібностей та здатності проявляти себе в колективі. Студенти – гуманітарії не відзначилися високим показником доброзичливості. Розглядаючи доброзичливість як один із найважливіших компонентів толерантності, ми дійшли до висновку, що внутрішня установка студентів на навколишнє оточення приховує більше негативізму та недовіри один до одного, ніж це проявляється у повсякденному житті. Уже сформована складна внутрішня психічна організація особистості під впливом соціальних чинників спонукає до так званої квазітолерантності типу «Б», яка як зазначали О.Б.Орлов та О.З.Шапіро, є вимушеною позицією людини, її захисною маскою, за якою приховуються напруження, придушена агресія і невисловлена незгода [7], що є дуже розповсюдженим явищем у студентському середовищі.

Список використаних джерел

1. Андрієнко О.В. Толерантність як багатовимірний елемент демократичного світогляду/ О.В.Андрієнко // Грані. - 2012. - №11(91).- С.41-46.

2. Залановська Л.І. Толерантність як психологічне явище: теоретичний аспект./Л.І.Залановська. – Режим доступу: <https://www.google.com.ua/>

1. Зимбули А.Е. Почему терпимость и какая терпимость?/ Вестник СпбГУ. -1996. №3. – С. 23-27.

3. King P. The problem of tolerance: Government and opposition: The London school of economics and political science / P. King. - L.: Univ. of London, 1971. - P. 172-207.

4. Лекторский В.А. О толерантности, плюрализме и критицизме / В.А. Лекторский // Вопросы философии. – 1997. - № 11. – С. 46-54

5. Маслоу А. Мотивация и личность / А.Маслоу. – Спб., 1999 – 478 с.

6. Орлов А. Б. Психология толерантности: проблемы и перспективы / 2. А. Б. Орлов, А. З. Шапиро. – Режим доступа : www.krugosvet.ru/enc/3.gumanitarnye_nauki/filosofia/TOLERANTNOST.html.

7. Почебут Л. Г. Взаимоотношение культур: методология и методы этнической и кросскультурной психологии. Психология межэтнической толерантности / Л. Г. Почебут. – СПб. : Изд-во С.-Петербур. ун-та, 2007. -173 с.

8. Роджерс К. Клиентцентрированная терапия/ К.Роджерс. –М., 1997. –320 с.

9. Rogers C. R. Empatic: an unappreciated way of being // The Counseling Psychologist, 1975. – Vol. 5, № 2. – P. 2–10.

10. Сенюшкіна Т.О. Попередження та врегулювання етнічних конфліктів: державно - управлінський вимір (проблеми теорії, методології, практики). / Т. О. Сенюшкіна. – Одеса : ОРІДУ НАДУ, 2005. – 368 с.

11. Толерантність [Електронний ресурс] // Матеріал з Вікіпедії — вільної енциклопедії. – Режим доступа : <http://uk.wikipedia.org/wiki/>

12. Швачко О.В. Толерантність як психолого - соціальний феномен / О.В. Швачко // Соціологія: теорія, методи, маркетинг. – 2001. - № 2.

Карандашев Ю.Н.

Возраст позднего детства: структура и содержание

Введение

В многообразии проблем психологии развития центральное место занимает тема возрастных периодов. Существует много периодизаций развития, и каждая из них вводит свой способ деления онтогенеза на периоды. Уже давно назрела потребность найти общий знаменатель для всех теоретических подходов. Однако открыть его, не создавая теории, превосходящей все остальные подходы способностью описания, объяснения, прогнозирования, управления и моделирования явления развития, – вряд ли возможно. Поэтому остается только ждать, когда эта задача будет решена. Разработанная мною теория онтогенетического развития приближает нас к данному решению, т.е. нахождения общего знаменателя в делении и описании возрастных периодов. Поэтому целью настоящей статьи является описание и объяснение возраста позднего детства. Что касается возраста взрослости, его я уже описывал и объяснял, а что до возраста позднего детства, он до сих пор остается для нас белым пятном, на котором еще нет схемы, которая бы объясняла происходящие в нем процессы. Нет вопроса,